

一、单选题

1、在解决国际工程承包合同争议的时候,应该首选()方式。

A.仲裁

B. DAB

C.DRB

D.协商

答案：D

2、施工过程中,工程师下令暂停部分工程,而暂停的起因并非承包商违约或其他.....外风险,承包商向业主提出索赔,则()。

A.工期和费用索赔均能成立

B.工期和费用索赔均不能成立

C.工期索赔成立,费用索赔不能成立

D.工期索赔不能成立,费用索赔能成立

答案：A

3、根据《建筑施工场界环境噪声排放标准》GB 12523-2001,打桩机械在昼间施工噪声排放限值是()dB(A)。

A.55

B.60

C.65

D.70

答案：D

4、根据《工程网络计划技术规程》JQJ/T121-2015,直接法绘制时标网络计划的下一步工作是()。

A.将起点节点定位在时标计划表的起始刻度线上

B.绘制标时网络计划

C.计算各工作的最早时间

D.确定各节点的位置号

答案：A

5、根据《工程网络计划技术规程》JQJ/T121-2015,网络图存在的绘图错误有()。

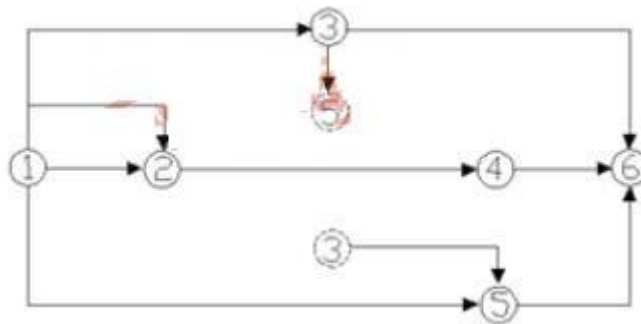

A.编号相同的工作

B.多个七点节点

C.相同的节点编号

D.无箭尾节点的箭线

答案 A

6、某房屋建筑拆除工程施工中,发生倒塌事故,造成 12 人重伤、6 人死亡,根据《企业职工伤亡事故分类标准》,该事故属于()。

- A.较大事故
- B.特大伤亡事故
- C.重大事故
- D.重大伤亡事故

答案：A

7、工程建设过程中,对施工场界范围内的污染防治属于()。

- A.现场文明施工问题
- B.环境保护问题
- C.职业健康安全问题
- D.安全生产问题

答案：C

8、关于工程变更的说法,正确的是()。

- A.合同实施中,承包人应就合同范围内的业主变更先提出补偿要求
- B.工程变更的索赔有效期一般为 7 天,不超过 14 天
- C.工程变更的补偿范围越大,承包人的风险越大
- D.工程变更索赔期越短,对承包人越有利

答案：C



9、编制安全技术措施计划包括以下工作,①工作活动分类;②风险评价;③危险源识别;④制定安全技术措施计划;⑤评价安全技术措施计划的充分性;⑥风险确定。

正确的编制步骤是()。

A.①-②-③-④-⑤-⑥

B.③-①-②-⑥-④-⑤

C.①-③-⑥-②-⑤-④

D.①-③-⑥-②-④-⑤

答案：D

10、根据《中华人民共和国建筑法》,工程监理人员发现工程设计不符合建筑工质量标准或合同约定的质量要求的,应当报告()要求设计单位改正。

A.总[监理工程师](#)

B.专业监理工程师

C.质量监督站

D.建设单位

答案：D

11、建设工程生产安全事故应急预案的管理包括应急预案的()。

A.评审、备案、实施和奖惩

B.制订、评审、备案和实施

D.评审、备案、实施和落实

C.制订、备案、实施和奖惩

答案：A

12、下列建设工程项目总进度目标论证的工作中,属于项目结构分析的是()。

- A.将项目进行逐层分解
- B.了解和调查项目的总体部署
- C.对每一个工作项进行编码
- D.调查项目实施的主客观条件

答案：A

13、关于建设工程项目施工质量验收的说法,正确的是()

- A.分项工程、分部工程应由专业监理工程师组织验收
- B.分部工程的质量验收在分项工程验收的基础上进行
- C.分项工程是工程验收的最小单元
- D.分部工程所含全部分项工程质量验收合格,即可认为该分部工程验收合格

答案：B

14、物资采购管理程序中,完成编制采购计划后下一步应进行的工作是()。

- A.进行采购合同谈判,签订采购合同
- B.选择材料设备的采购单位
- C.进行市场调查,选择合格的产品供应单位并建立名录
- D.明确采购产品的基本要求、采购分工和有关责任

答案：C

15、关于建设工程现场宿舍管理的说法,正确的是()

- A.每间宿舍居住人员不得超过 16 人
- B.室内净高不得小于 2.2m
- C.通道宽度不得小于 0.8m
- D.不宜使用通铺

答案：A

16、某工程双代号网络计划如下图，其计算工期是()天。

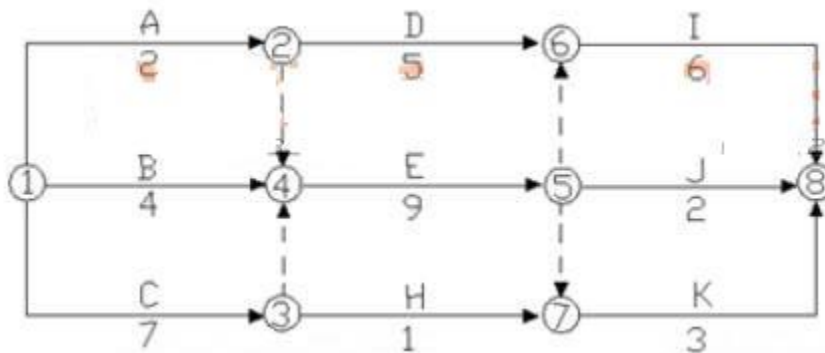

- A.11
- B.13
- C.15
- D.22

17.关于施工成本分析依据的说法,正确的是()。

- A.统计核算可以用货币计算
- B.业务核算主要是价值核算
- C.统计核算的计量尺度比会计核算窄
- D.会计核算可以对尚未发生的经济活动进核算

18.编制实施性成本计划的主要依据是()。

- A.施工图预算
- B.投资估算
- C.施工预算
- D.设计概算

19.下列工程质量事故中,可由事故发生单位组织事故调查组的是()

- A.2 人以下死亡,100 万元~500 万元的直接经济损失
- B.5 人以下重伤、100 万元~500 万元的直接经济损失
- C.未造成人员伤亡,1000 万~5000 万元的直接经济损失
- D.未造成人员伤亡,100 万元~1000 万元的直接经济损失

20.项目质量控制体系得以运行的基础条件是()

- A.项目合同结构合理
- B.组织制度健全
- C.人员和资源合理配置
- D.程序性文件规范

21、某工作间逻辑关系如下图,则正确的是()。

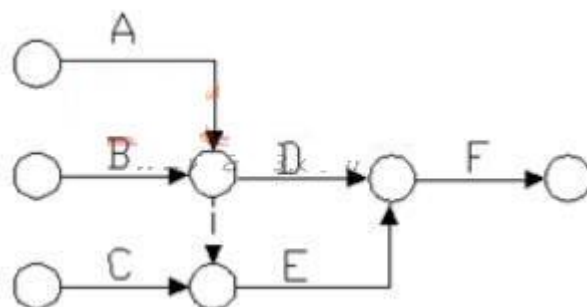

- A.A、B 均完成后同时进行 C、D
- B.A、B 均完成后进行 D
- C.A、B、C 均完成后同时进行 D、E
- D.B、C 完成后进行 E

22、根据《建设工程项目管理规范》GB/T50326-2006 条文风险等级划分的说明，下图中风险区 A 的风险等级为()等风险。

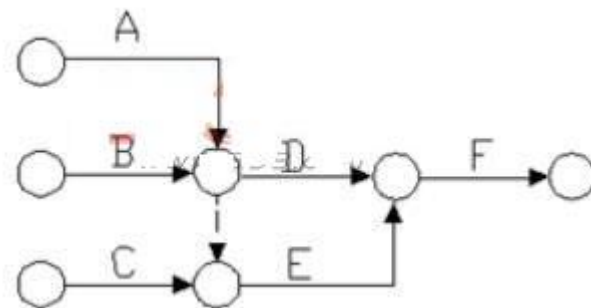

- A.1
- B.3
- C.5
- D.7

23.某工程基础包含开挖基槽、浇筑混凝土垫层,砌筑砖基础三项工作,分三个施工段组织流水施工,每项工作均由一个专业班组施工,各工作在各施工段上的流水节拍分别是 4 天、1 天和 2 天,混凝土垫层和砖基础之间有 1 天的技术间歇。在保证各专业班组连续施工的情况下,完成该基础施工的工期是()天。

- A.8
- B.12

C.18

D.22

24.下列成本项目的分析中,属于材料费分析的是()。

- A.分析材料节约将对劳务分包合同的影响
- B.分析材料储备天数对材料储备金的影响
- C.分析施工机械燃料消耗量对施工成本的影响
- D.分析材料检验试验费占企业管理费的比重

25.企业获准质量管理体系认证后,维持与监督管理活动中的自愿行为是()。

- A.监督检查
- B.企业通报
- C.认证暂停
- D.认证注销

26.根据《建筑施工组织设计规范》GB/T50502-2009“合理安排施工顺序”属于施工组织设计中()的内容。

- A.施工部署和施工方案
- B.施工进度计划
- C.施工平面图
- D.施工准备工作计划

27.下列工程项目管理工作中,属于信息管理部门工作任务的是()

- A.工程质量管理

B.工程安全管理

C.工程档案管理

D.工程进度管理

28 某项目在进行资金成本分析时,其计算期实际工程款收入为 220 万元,计算期实际成本支出为 119 万元,计划工期成本为 150 万元,则该项目成本支出率为()。

A.30.69%

B.54.09%

C.68.18%

D.79.33%

29.根据《建设工程项目管理规范》GB/50326-2006,项目管理规划大纲的编制工作包括:①收集项目的有关资料和信息;②明确项目目标;③确定项目管理组织模式;④明确项目管理内容;⑤编制项目目标计划;⑥报送审批⑦分析项目环境和条件。正确的编制程序是()。

A.①-②-⑦-④-③-⑤-⑥

B.①-②-⑦-⑤-①-④-⑥

C.②-⑦-①-③-④-⑤-⑥

D.②-①-⑦-④-⑤-③-⑥

30.关于施工总承包模式特点的说法,正确的是()。

A.招标和合同管理工作量大

B.业主组织与协调的工作量大

C.分包合同价对业主是透明的

D.开工前就有较明确的合同价

31.编制设计任务书是项目()阶段的工作。

A.设计准备

B.决策

C.设计

D.施工

32.关于成本加酬金合同的说法,正确的是()。

A.成本加固定费用合同是指在工程直接中加一定比例的报酬费

B.最大成本加费用合同是指承包商报一个工程成本总价和一个固定的酬金

C.成本加奖金合同是指对直接成本实报实销,同时确定固定数目的报酬金额

D.成本加固定比例费用合同是指按成本估算的 60%~75%作为酬金计算的基数

33.施工单位内部的施工作业质量检包括()。

A.自检、互检和旁站检查

B.自检、专检和平行检验

C.自检、专检、旁站检查和平行检验

D.自检、互检、专检和交接检查

参考答案：D 【下载一建万题库观看视频解析】

34.建设工程管理工作是一种增值服务工作,下列属于工程建设增值的是()

A.确保工程使用安全

B.提高工程质量

C.满足最终用户的使用功能

D.有利于工程维护

35.施工单位编制项目管理任务分工表前,应完成的工作是()。

A.明确各项管理工作的流程

B.详细分解项目实施各阶段的工作

C.落实各工作部门的具体人员

D.检查各项管理工作的执行情况

36.绘制时间-成本累积曲线的环节有:①计算单位时间成本;②确定工程项目进度计划;③计算计划累计支出的成本额;④绘制 S 形曲线。正确的绘制步骤是()

A.①-②-③-④

B.②-①-③-④

C.①-③-②-④

D.②-③-④-①

37.下列策划内容中,属于建设工程项目实施阶段策划的是()

A.编制项目实施合同期合同结构总体方案

B.确立项目实施期管理总体方案

C.确定关键技术分析和论证

D.进行项目目标的分析和再论证

参考答案：D 【下载一建万题库观看视频解析】

38.下列财产损失和人身伤害事件中,属于第三者责任险赔偿范围的是()

- A.项目承包商在施工工地的财产损失
- B.项目承包商职工在施工工地的人身伤害
- C.项目法人升聘员工在施工工地的人身伤害
- D.项目法人、承包商以外的第三人因施工原因造成的财产损失

39.关于建设工程项目施工成本控制的说法。正确的是()。

- A.施工成本管理体系由社会有关组织进行评审和认证
- B.管理行为控制程序是进行成本过程控制的重点
- C.施工成本控制可分为事先控制、过程控制和事后控制
- D.管理行为控制程序和指标控制程序是相互独立的

40、某工程项目的赢得值曲线如下图，关于项目偏差原因分析与纠偏措施的说法,正确的是()

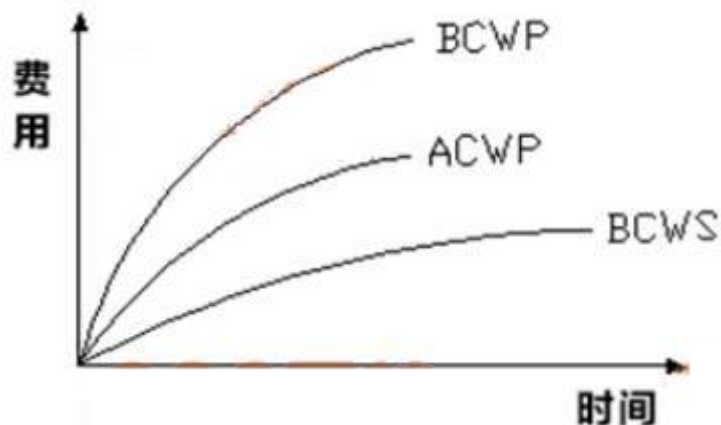

- A.效率高,进度较慢,投入延后
- B.效率较高进度较快,投入超前
- C.抽出部分人员,放慢进度

D.增加人员投入,加快速度

41、在施工成本的过程控制中,需进行包干控制的材料是()

A.钢钉

B.水泥

C.钢筋

D.石子

42、建设工程项目进度控制的措施中,“定义项目进度划系统的组成”属于()措施。

A.管理

B.经济

C.组织

D.校术

43.下列合同实施偏差处理措施中,属于合同措施的是()

A.变更技术方案

B.采取索赔手段

C.调整工作流程

D.增加经济投入

44.下列质量风险对策中,属“减轻”对策的是()

A.设立质量事故风险基金

B.正确进行项目规划选址

- C.依法实行联合体承包
- D.制定并落实施工质量保证措施

45.质量管理中,运用排列图法可以()。

- A.划分调查分析的关别和层次
- B.描述质量问题的原因分析统计数据
- C.确定质量问题的原因层次
- D.掌握质量能力状态

46.某住宅小区施工前,施工项目管理机构对项目分析后形成结果如下图,该图是()



- A.组织结构图
- B.项目结构图
- C.工作流程图
- D.合同结构图

47.根据《质量管理体系基础和术语》GB/T19000-2008/ISO 9000 2005,“凡工程产品没有满足某个与预期或规定用途有关的要求”称为()

- A.质量问题
- B.质量事故

C.质量不合格

D.质量缺陷

48、预警信号一般采用国际通用的颜色表示不同的安全状况，Ⅲ级预警用()。

A.红色

B.橙色

C.黄色

D.蓝色

答案：C

二、多选题

94、下列施工成本管理的措施中,属于经济措施的有()。

A.对施工方案进行经济效果分析论证

B.通过生产要素的动态管理控制实际成本

C.抽检进场的工程材料、构配件质量

D.对各种变更及时落实业主签证并结算工程款

E.对施工成本管理目标进行风险分析并制定防范性对策

答案：DE

95、根据《建设工程项目管理规范》GB/T50326-2006,施工项目经理的职责有()。

A.进行授权范围内的利益分配

B.对资源进行动态管理

- C.参与工程竣工验收
- D.确保项目建设资金的落实到位
- E.与建设单位签订承包合同

答案：ABC

96、在企业质量管理体系的运行中,开展内部质量审核活动的主要目的有()。

- A.检查质量体系运行的信息
- B.评价质量管理程序的完善性
- C.为质量改进提供依据
- D.减少社会重复性检验费用
- E.向外部审核单位提供体系有效的证据

答案：ACE

97、关于建筑材料采购合同中违约责任的说法,正确的有()。

- A.供货方提前发运或交付的货物,采购方要按实际发运或交付时间付款
- B.供货方发生逾期交货,要按合同约定依据逾期交货部分货款总价计算违约
- C.供货方部分交货,应按合同约定违约金比例乘不能交货部分货款计算违约
- D.合同签订后采购方中途退货,应向供货方支付按退货货款总额计算的违约金
- E.合同签订后,采购方逾期付款,应按照合同约定支付逾期付款利息

答案：BCDE

98、关于建设工程现场文明施工管理措施的说法,正确的有()。

- A.项目安全负责人是施工现场文明施工的第一责任人

- B.沿工地四周连续设置围挡,市区主要路段的围挡高度不得低于.....
- C.施工现场设置排水系统,泥浆、污水、废水有组织地排入下水.....
- D.施工现场必须实行封闭管理,严格执行外来人员进场登记制.....
- E.现场必须有消防平面布置图,临时设施按消防条例有关规.....

答案：DE

